

AW 300E2

Artikelnummer: 5801

Variante : 230V 1~ 50Hz



Beskrivning

Spänningsreglerbar

Inbyggd termokontakt

Beröringskydd på insugssidan

Underhållsfri och driftsäker

Alla våra axialfläktar har spänningsreglerbara ytterrotmotorer. AW-fläktarna har kvadratiska plåtar för montering på vägg. Höljet, beröringskyddet och fläkthjulet är tillverkade av galvaniserad stålplåt och är svartlackerade. Fläktarna har aerodynamiskt utformade fläktblad.

1-fasmotorn är 100% reglerbar via thyristor och transformator.

3-fasmotorn är 100% reglerbar via transformator och D/Y-koppling.

Motorn är utrustad med termokontakt med utdragna ledare som ska anslutas till ett motorskydd.

[Hitta mer information i vår webbkatalog](#)

Tekniska parametrar

Nominella data	
Spänning (nominal)	230 V
Frekvens	50 Hz
Fas	1~
Tillförd effekt	309 W
Ström	1,35 A
Varvtal	2 730 r.p.m.
Luftflöde	max 0,948 m ³ /s
Flöde vid högsta verkningsgrad	0,6361 m ³ /s
Specifik koefficient	1,000000
Kapacitet av kondensator	8 µF
Max temperatur på transporterad luft	max 50 °C
Max temperatur på transporterad luft vid spänningsreglering	50 °C
Ljuddata	
Ljudtrycksnivå vid 1 m	71 dB(A)
Skydd/Klassificering	
Kapslingsklass, motor	IP44
Isolationsklass	B
Data enligt ErP	
Redo för ErP-krav	Inte ErP relevant
Mätkategori	A
Effektivitetsklass	40,2 η_{actual}
Verkningsgrad, statisk	30,4 η_{statA}
Min effektivitetsklass ErP2013	36 $\eta_{target2013}$
Min effektivitetsklass ErP2015	40 $\eta_{target2015}$
Dimensioner och vikt	
Vikt	6,2 kg
Andra	
Färg, hölje	Svart
Motortyp	AC

Dimensioner

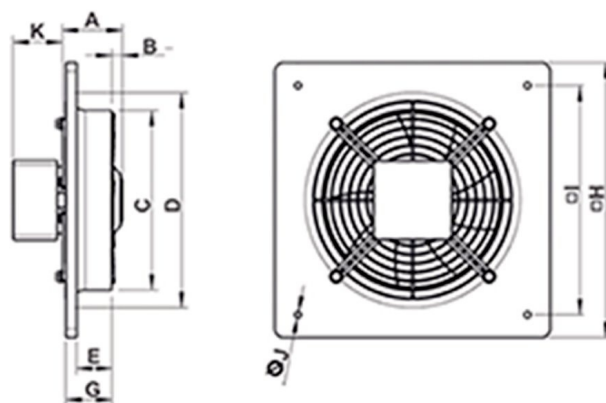

	A	B	øC	øD	E	G	□H	□I	øJ	K
AW 300E2	111	25	326	330	69	80	430	380	9	65

Kopplingschema

230V 1~

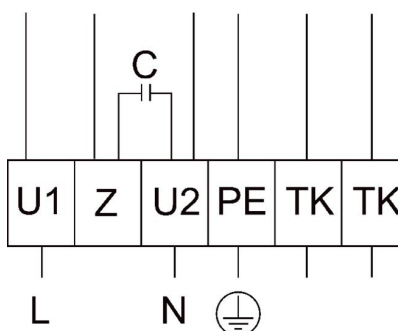

Prestandakurva

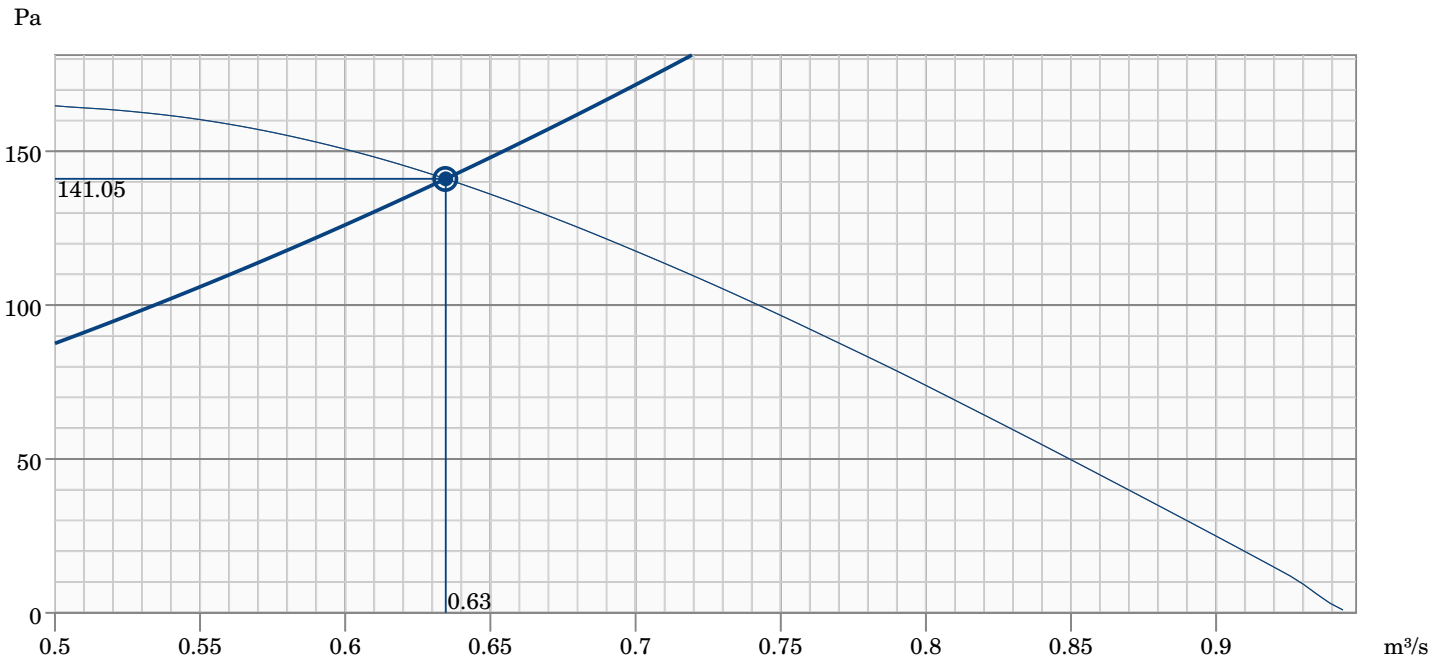

Hydraulisk data

Erforderligt luftflöde	0.63 m³/s
Nödvändigt statiskt tryck	141 Pa
Arbetsluftflöde	0.63 m³/s
Statiskt arbetstryck	141 Pa
Luftdensitet	1.204 kg/m³
Effekt	287.1 W
Varvtalsstyrning - RPM	2569 rpm
Ström	1.26 A
SFP	0.452 kW/m³/s
Styrspänningen	230.0 V
Matningsspänning	230 V

Tillbehör

[REE 2 Tyristor utanpåliggande \(5316\)](#)

[RTRE 1,5 Transformator \(5008\)](#)

[VK-35 Jalousislutare \(87689\)](#)

[REU 1,5 Transformator \(5004\)](#)

[S-ET 10 Motorskydd \(161199\)](#)

Dokument

[IMO - 5801 - AW 300E2.PDF](#)

[MANUAL AW AR EBM SE 003-MIN.PDF](#)

[Bvd Axialfläkt AW-AR Sileo 200-AW-AR Sileo 1000 ID5.pdf](#)

[CE-deklaration AXIALFLÄKTAR SV_003.PDF](#)

[installation variations 2 AR AW.pdf](#)