

MTP 10

Artikelnummer: [32731](#)

Variert : 10 V



Beskrivning

Potentiometer för manuell reglering av EC fläktar

För fläktar med 10V utsignal.

- Både för utanpåliggande (IP54) samt infällt (IP44) montage.

MTP 10 är en potentiometer för hastighetsreglering av energivänliga EC-motorer. EC-motorer har som standard en 10V utgång som kopplas till MTP 10 som då levererar en justerbar 0 - 10V signal tillbaka till motorn.

Kräver ingen extern matning.

Tekniska parametrar

Nominella data	
Spänning (nominal)	10 V
Frekvens	DC
Skydd/Klassificering	
Kapslingsklass	IP44
Styrenhet och givare	
Brytförmåga	4A / 250V
Räckviddsförmåga	0...10 V
Kontrollsignal	0...10 kOhm
Dimensioner och vikt	
Vikt	0,17 kg
Andra	
Kontakt	1 NO

Dimensioner

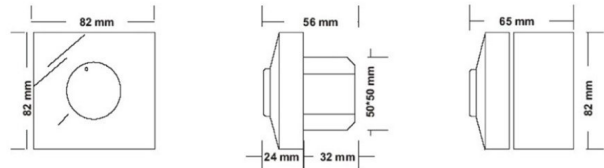

Kopplingschema

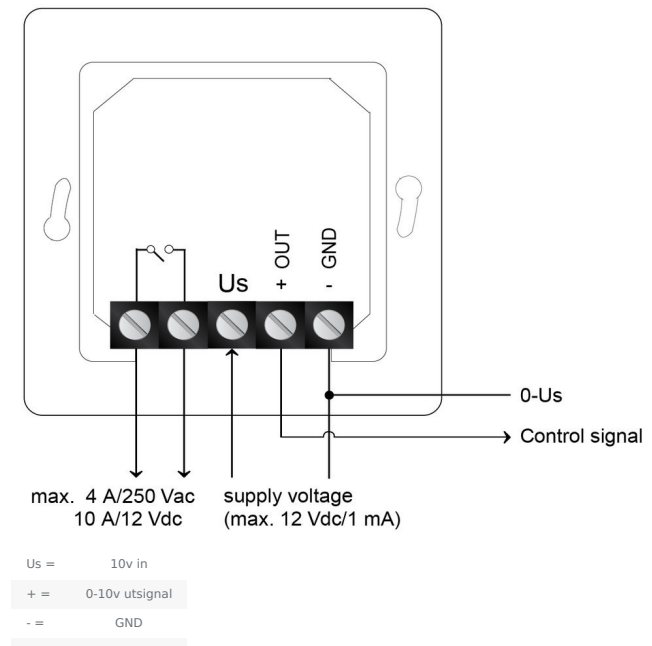

Dokument

[Broschyr datablad Engelska](#)

[Byggvarudeklaration MTP ID4.pdf](#)

[CE-deklaration MTP EN](#)

[Förbindelseschema EC motor och MPT 10](#)